

2024 2035

**Hoće li škola kakvu danas
poznajemo postojati 2035.?**

[DA]

[NE]

Priprema za svijet
koji više ne postoji

65%

današnjih učenika radit će poslove
koji još nisu ni izmišljeni.

(Izvor: World Economic Forum)

Stari sustav ne može riješiti nove izazove. Ako je cilj škole
priprema za budućnost, taj cilj trenutno promašujemo.

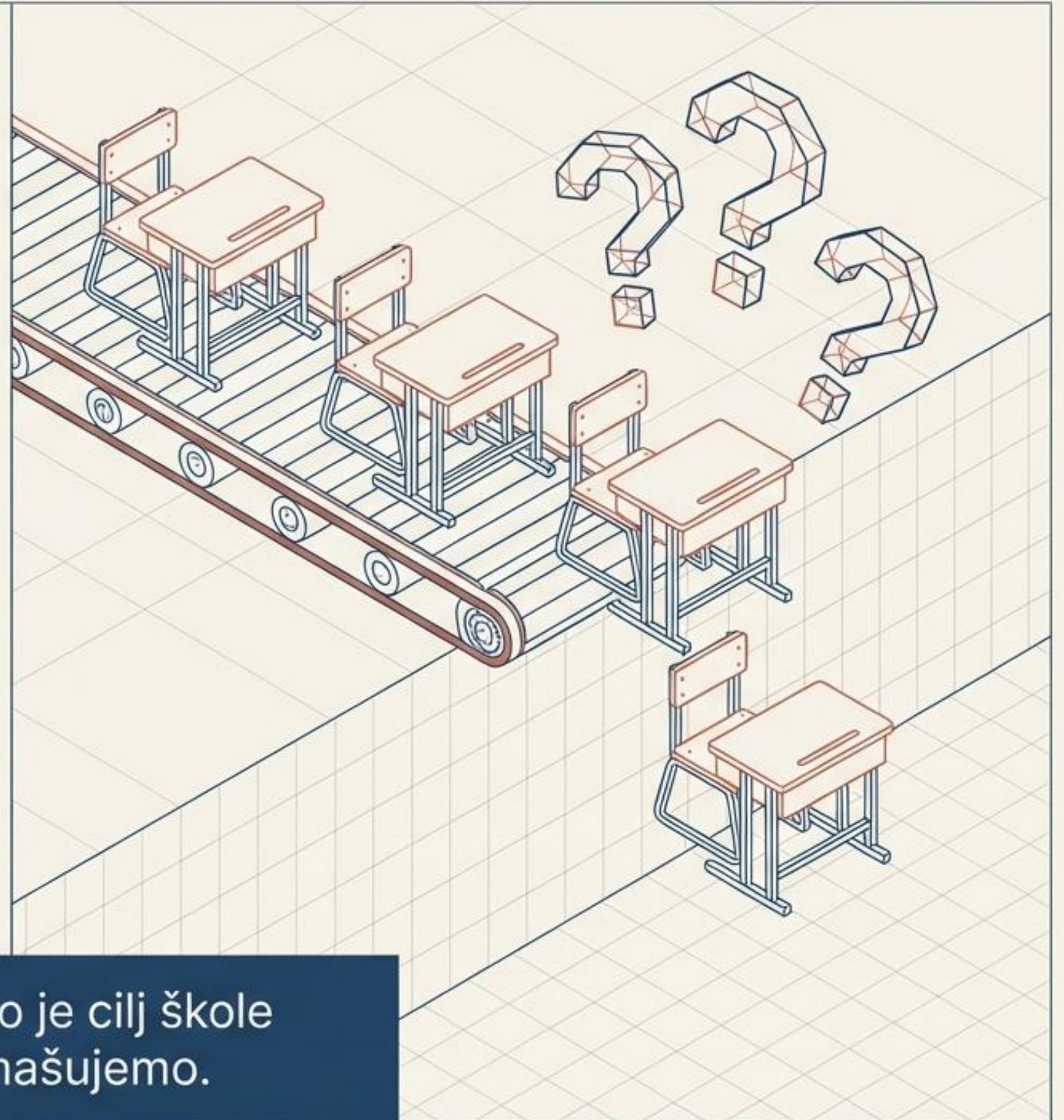

Što se događa upravo sada?

Rutina

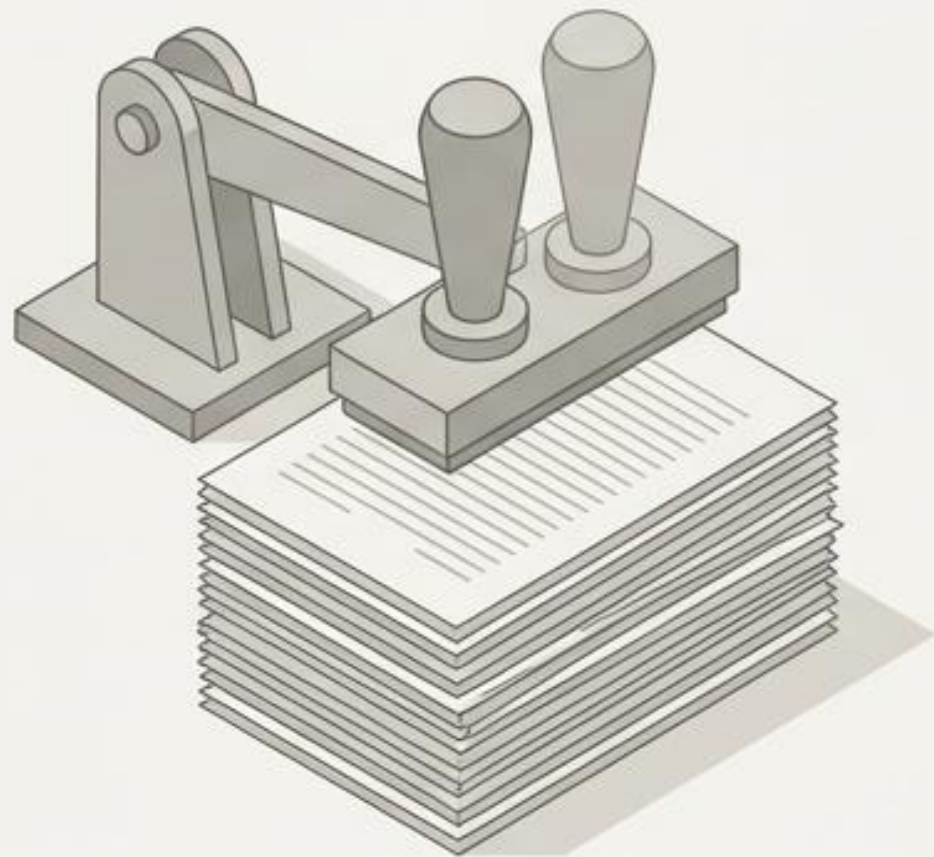

Kognicija



Piše tekstove i eseje

Rješava matematičke zadatke

Analizira i strukturira podatke

Prevodi jezike u stvarnom vremenu

Generira slike i videozapise

Upozorenje: Ako se tvoje znanje svodi isključivo na pamćenje informacija, AI te već pobijedio.

AI nije zamjena.
AI je alat.



Ključno pravilo:

AI ne zamjenjuje nastavnika.
AI nikada ne zamjenjuje tvoje razmišljanje.

Kognitivni paradoks današnjih generacija

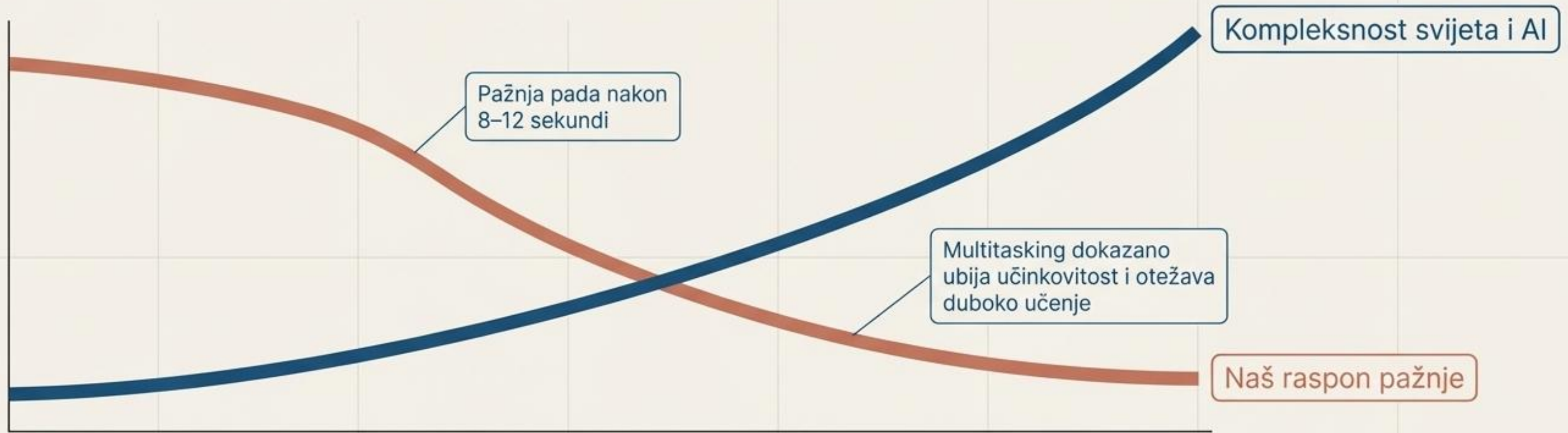

Ako već sada teško učimo zbog pada koncentracije, kako ćemo učiti i preživjeti u svijetu kojim dominira umjetna inteligencija?

Vještine za preživljavanje (OECD)



Neće pobijediti oni koji znaju najviše,
nego oni koji znaju učiti.

Evolucija obrazovanja: Od industrije do inteligencije

	Škola 20. stoljeća	Škola 2035
Nastava	Bubanje činjenica napamet	Projektna, interdisciplinarna, stvarni problemi.
Ocjenjivanje	Štreberski testovi za ocjenu	Projekti i fokus na proces, a ne samo rezultat.
Odnos	Predavač i pasivna publika	Nastavnik kao mentor, 'coach' i partner u učenju.
Tehnologija	Zabranjena u učionici (mobiteli u torbi)	AI alati, VR, AR i digitalne platforme kao standard.
Prostor	Klupe u strogim redovima	Fleksibilne zone za rad, opuštanje i Learning Hubs.



Škola budućnosti nije zgrada.
Škola budućnosti je iskustvo.





Vi ste arhitekti promjene.

Vi niste samo učenici. Vrijeme je da prestanemo čekati da netko drugi promijeni sustav i počnemo ga skicirati sami.

Sve što ste do sada čuli bio je uvod.
Sada vi preuzimate kontrolu.

Misija: Moja Škola 2035



Cilj

Aktivno kreiranje ideja, primjena novih koncepata, razvijanje kreativnosti i timskog rada.



Organizacija

Timovi od 3 do 4 učenika.



Vremenski okvir

30–45 minuta za dizajn.



Format isporuke

Mini Pitch (Kratka, jasna i udarna prezentacija vaše vizije pred ostalima).

Vaš zadatak na nacrtu: Osmislite 5 elemenata

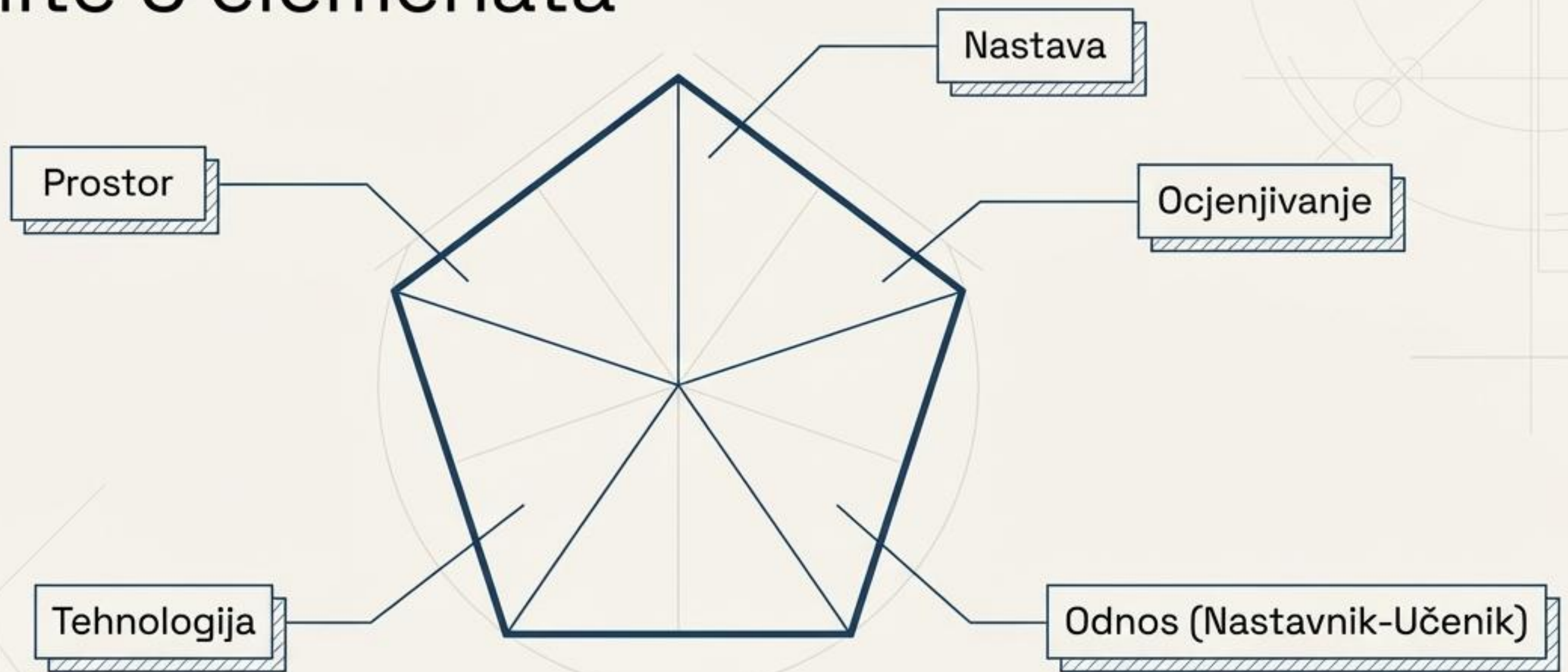

Glavno pitanje za vaš tim: Što vašu školu čini drastično boljom od današnje? Pokažite nam viziju!